



LED-Lichtleiste R1

A400101

Beschreibung:	LED-Lichtleiste, Profil Ø 10 mm, magnetisch montierbar, 360° drehbar
Gehäusefarben:	Aluminium eloxiert schwarz, silber, gold
LED:	mid power LED, high CRI DIN EN 55015:2013, Lebensdauer 50.000 Std. Lebensdauer Basis L80B10)
Schutz:	IP 20, Schutzklasse III, CE, UL Listed No. E506729 - low voltage LED luminaire
Spannungsaufnahme:	24V DC (Konstantspannung)
zulässige LED-Treiber:	Netzteile von eldoLED oder MeanWell mit Konstantspannung 24V DC, class 2 (andere Netzteile auf Anfrage)
Dimmung:	extern
optionales Zubehör:	Abblendprofil 13,6 x 13,6 mm, Aluminium eloxiert oder pulverbeschichtet nach RAL

R1	Optiken (Linearoptik satiniert)	Lichtfarben (+/- 100K)	LED	Lichtstrom (~3.000 K ~50°)
7 W	~50° und ~60° Abstrahlwinkel	~3.000 K, ~4.000 K	240 LEDs/m (kleinste trennbare Einheit 25 mm)	~400 lm/m bei ~7 W/m (57 lm/W)
15 W	~50° und ~60° Abstrahlwinkel	~2.700 K, ~3.000 K, ~3.500 K, ~4.000 K, Tunable White ~2.700 K - 6.500 K	240 LEDs/m (kleinste trennbare Einheit 25 mm)	~900 lm/m bei ~15 W/m (60 lm/W)
	~70° Abstrahlwinkel	~3.000 K, ~4.000 K	210 LEDs/m (kleinste trennbare Einheit 25 mm)	~900 lm/m bei ~15 W/m (60 lm/W)
20 W	~50° und ~60° Abstrahlwinkel	~3.000 K, ~4.000 K	240 LEDs/m (kleinste trennbare Einheit 25 mm)	~1300 lm/m bei ~20 W/m (65 lm/W)

Abmessungen

Länge: individueller Zuschnitt ab 100 mm bis 3.000 mm

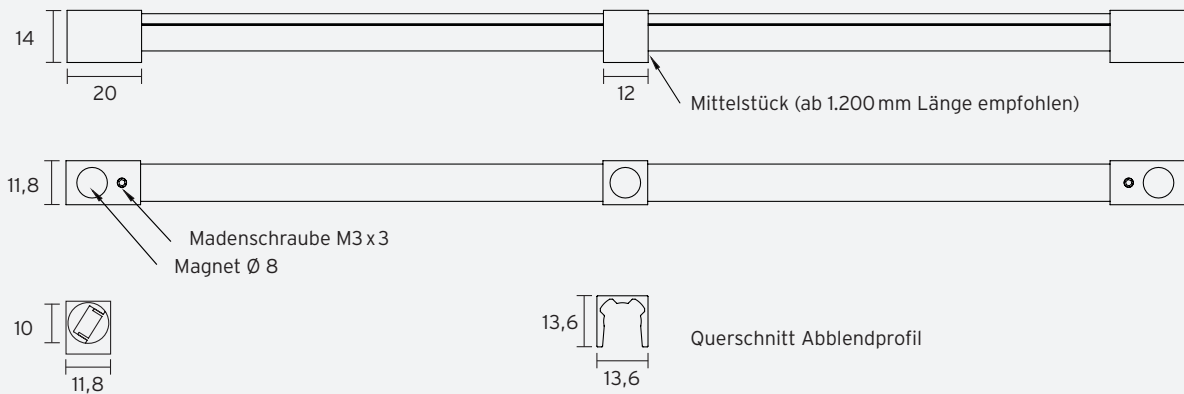

Angaben in mm

Lichttechnische Messung

für Lichtfarbe ~3.000 K | Linearoptik ~50° | CRI typ. 97, R9 > 90, R12 > 90 | max. Farbvariation ≤ 3 SDCM

